

BLITZ 50 THETA

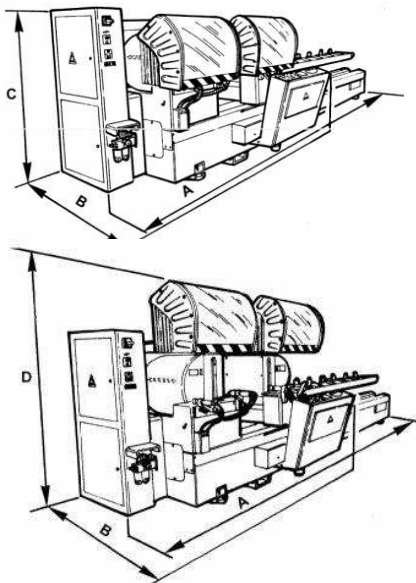

Troncatrice a due teste elettropneumatica con posizionamento automatico di quota e controllo elettronico della inclinazione delle teste.

Dimensioni d'ingombro:



Taglio utile	A	B	C	D	E
m. 4	5765	1600	1615	2115	1980
m. 5	6765	1600	1615	2115	2200
m. 6	7765	1600	1615	2115	2320
CZ m. 5	6800	1850	1750	-	2800
CZ m. 6	7800	1850	1750	-	3300

*Ingombro rulliera testa mobile A+2700

Caratteristiche tecniche:

- Angolazioni di taglio da 20° esterni a 45° interni mediante motore a c.c. e vite senza fine con chiocciola con controllo elettronico di tutte le gradazioni
- N° 2 dischi in widia ø 500 mm
- Avanzamento dischi in widia oleopneumatico (velocità uscita lama regolabile – rientro rapido)
- Kit protezione integrale zona di taglio
- N° 4 morse orizzontali delle quali 2 con sistema brevettato che blocca il profilato anche con componente verticale
- N° 2 morse verticali
- Rulliera testa mobile 3000 mm integrata meccanicamente con la testa mobile, che non necessita di prolunghe, guide ed appoggi fuori macchina
- Lubrificazione del taglio a microgoccia con olio puro
- Trasmissione diretta motore – disco in widia
- Albero porta disco ø 32
- Prima testa fissa, seconda testa mobile con posizionamento automatico
- Precisione di posizionamento testa mobile ± 0.1 mm
- Inclinazione teste con vite senza fine e chiocciola che offre grande precisione ed affidabilità nel tempo
- Precisione di posizionamento nell'inclinazione di taglio $\pm 0.01^\circ$
- Capacità di taglio minimo tra le due teste: 250 mm (riducibile con software specifico)
- Capacità di taglio massimo tra le due teste: 4000, 5000 o 6000 mm a seconda della versione fornita (aumentabile con software specifico) (5000 e 6000 per versione CZ)
- Quadro elettrico separato da quello pneumatico, entrambi posti in posizione verticale e facilmente ispezionabili
- Predisposizione all'evacuazione forzata di trucioli e fumi
- Pressione di esercizio: 7 bar
- Controllo in tempo reale della funzioni tramite PLC
- Piani di appoggio profilati in acciaio inox
- Tastiera di comando a membrana protetta da trucioli e polvere
- Vasca di raccolta sfridi di grandi dimensioni e che consente una facile raccolta
- Predisposizione all'inserimento del nastro trasportatore automatico di raccolta spezzoni e nastro trasportatore automatico di raccolta trucioli (nastri trasportatori in dotazione standard nella versione CZ)
- Motori delle lame, trifase 3HP (2,208 Kw) – 2800 giri/min. eurotensione 230/400V– 50Hz; 275/480V – 60 Hz).

DIAGRAMMA DI TAGLIO

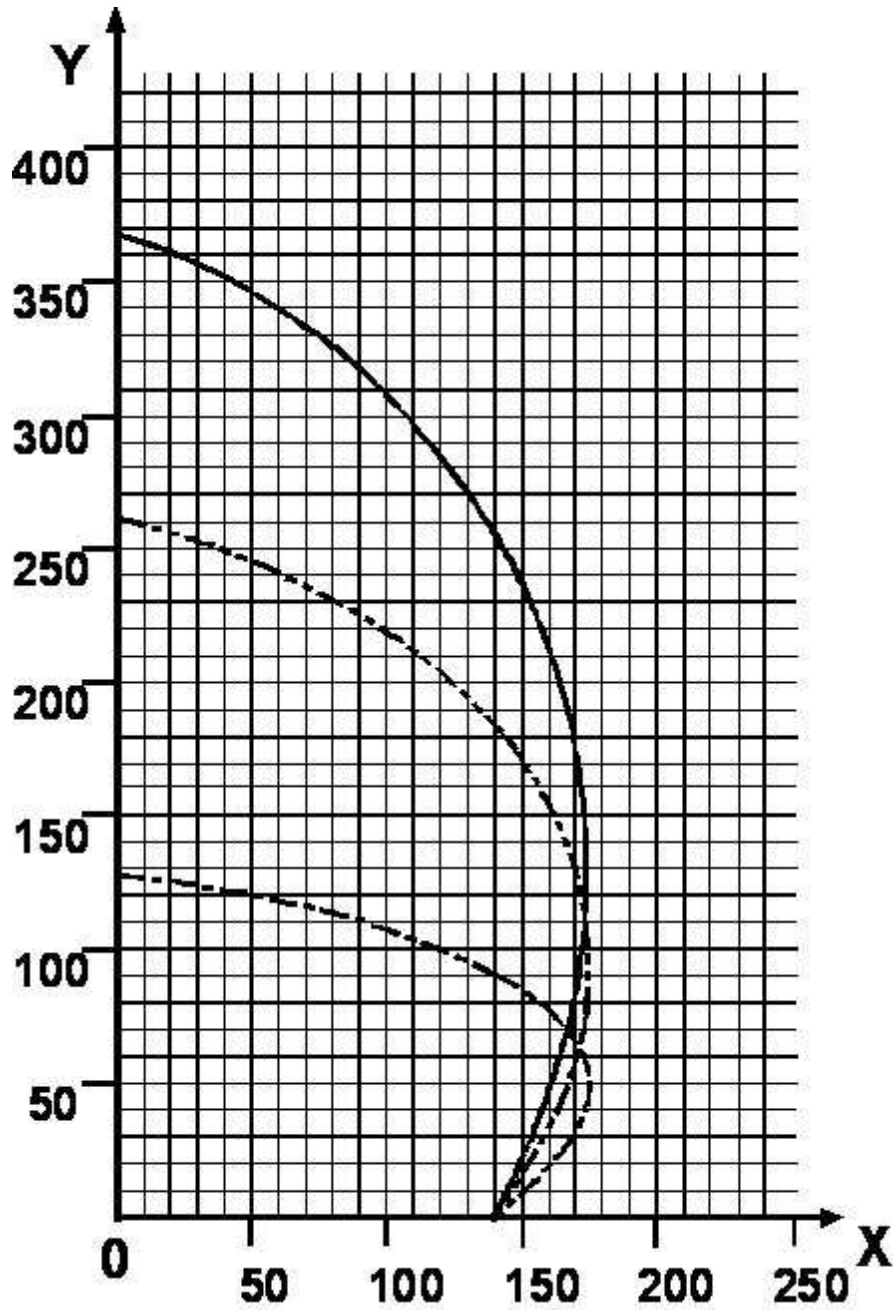

ACCESSORI IN DOTAZIONE:

N°	Descrizione	Codice
2	Disco in widia ø 500 mm	
1	Kit cuffie integrali zona taglio	PR 25202
1	Rulliera testa mobile (m.3)	PR 25528
4	Morse orizzontali interno lama	
2	Morse verticali interno lama	
1	Licenza d'uso programma Mastercut solo per versioni E-D	

**ACCESSORI A RICHIESTA:
MOTORE SPECIALE/IMPIANTO VERSIONE UL-CSA**

Descrizione	Codice
Sovrapprezzo per alimentazione speciale (Alimentazione standard da 230-400V – trifase 50Hz e 110/230V monofase 50Hz)	ZG-79250
Sovrapprezzo per impianto versione UL-CSA (Il sovrapprezzo comprende l' impianto con cavi e componenti speciali/unità di misura in pollici)	ZG-79157

ACCESSORI A RICHIESTA:

N°	Descrizione	Codice	B/CZ	C/CZ	D/CZ	E/CZ
			B	C	D	E
4	Serraggio profilato (specificare all' ordine tipo di profilato) n.4	PU-24055	X	X	X	X
	Fermo battuta meccanica per tagli a cuneo	PR-25124	X	X	X	X
1	Rulliera con rulli verticali m.3 Testa fissa	PR-22077	X	X	X	X
1	Rulliera con rulli verticali m 4,2 testa fissa	PR-25169	X	X	X	X
1	1° Supporto profilato intermedio pneumatico a scomparsa	PR-24064	X	X	X	X
	2° Supporto profilato intermedio a scomparsa (m.4)	PR-24065	X	X	X	X
	2° Supporto profilato intermedio a scomparsa (m.5)	PR-25837	X	X	X	X
	2° Supporto profilato intermedio a scomparsa (m.6)	PR-25838	X	X	X	X
1	Kit supporto profilato esterno a scomparsa (Sx) per macchina taglio utile m 4-5 (fissaggio a pavimento fuori macchina)	PR-24304	X	X	X	X
1	Kit supporto profilato esterno a scomparsa (Sx) per macchina taglio utile m 6	PR-24309	X	X	X	X
1	Morsa verticale esterna (lato carico)	PR-25791	X	X	X	X

1	Misuratore altezza profilato+morsa verticale	PR-25361	X	X	X	X
1	Kit manuale per tagli sotto misura	PR-25201	X	X	X	X
1	Kit rullo alzaprofilo Nota: solo con PR 24533 o PR 26019 o PR 26020 Kit passo passo	PR-25965	X	X	X	X
1	Carrello porta PC	PR-26299	X	X	X	
	Kit inverter rotazione lama (Rotazione lama da 2800 a 3400 giri/min)	PR-26008	X	X	X	X
	Sovraprezzo per kit doppia velocità avanzamento lama di serie PR-26455	PR-26009			X	X
	Kit trasduttore per taglio passo-passo Nota: solo con PR-24533 o PR-26019 o PR-26020	PR-26455			X	X
	Coppia di foratrici da montare sulle teste con visualizzatore degli assi di posizionamento	PR-26011	X	X	X	X

NASTRO TRASPORTATORE

N°	Descrizione	Codice	B	C	D	E
1	Nastro trasportatore sfridi m.4	PR-23558	X	X	X	X
1	Nastro trasportatore sfridi m.5	PR-23559	X	X	X	X
1	Nastro trasportatore sfridi m.6	PR-23560	X	X	X	X
1	Nastro trasportatore posteriore trucioli m.4	PR-24056	X	X	X	X
1	Nastro trasportatore posteriore trucioli m.5	PR-24057	X	X	X	X
	Nastro trasportatore posteriore trucioli m.6	PR-24058	X	X	X	X
N°	Descrizione	Codice	D	C	D	E
1	Nastro trasportatore inclinato	XK-26674	X	X	X	X

SOFTWARE

N°	Descrizione	Codice	B / CZ B	C / CZ C	D / CZ D	E / CZ E
	Licenza d'uso programma creazione persiana e porta stile inglese	ZB-78145	✗	✓		
	Licenza d'uso programma per lista vetri e/o pannelli	ZB-78144	✗	✓		
1	Licenza d'uso programma per tagli a lunghezze speciali. (oltre e sotto misura e superminimi) e spuntatura tagli 45°	ZB-78148	✗	✗	✗	✗
	Licenza d'uso programma per colloquio via floppy disk	ZB-78147	✗	✓	✓	✓
	Licenza d'uso programma di conversione dati non generati da programmi FOM	ZB-78685	✗	✗	✗	✗
1	Licenza d'uso programma taglio passo-passo Nota: Per versione CZ	PR-24533	✗	✗	✗	✗
1	Licenza d'uso programma taglio passo – passo, con barriera protettiva di fotocellule. Nota: Per versione non CZ	PR-26019	✗	✗	✗	✗
1	Licenza d'uso programma taglio passo – passo con comando bi - manuale. Nota: Per versione non CZ	PR-26020	✗	✗	✗	✗
1	Licenza d'uso programma di conversione dati non generati da Programmi FOM	ZB-78685	✗	✗		
1	Licenza d'uso programma "Mastercut-on line"	ZP-26263	✗	✗		
1	Licenza d'uso programma "Work" (Corso compreso) Nota: necessari archivi relativi; vedi listino software Per i modelli "B" e "C" è obbligatorio Mastercut on line	ZB-79170	✗	✗	✗	✗
	Attivazione tele assistenza per una utenza	ZB-79239			✗	✗
1	Kit hardware+software per tele-assistenza, per effettuare il servizio di tele-assistenza con linea analogica.	PR-26264			✗	✗
	Licenza d'uso programma linea seriale per colloquio via cavo (RS 232)	ZB-79806	✗	✗		
	Stampante etichettatrice	PR-24494	✗	✗	✗	✗
	Rotolo etichette (nr800)	ZD-75720	✗	✗	✗	✗
	PC+monitor Nota:sistema operativo in inglese	ZA710114			✗	
	Installazione software su PC fornito dal cliente	ZH710239			✗	

✓⇒ In dotazione.

✗⇒ A richiesta

ACCESSORI A RICHIESTA:
IMBALLO

Descrizione	CODICE	B	C	D	E
Imballo in gabbia – m. 4	FC-74860	X	X	X	X
Imballo in gabbia – m. 5	FC-74861	X	X	X	X
Imballo in gabbia – m. 6	FC-74862	X	X	X	X
Descrizione	CODICE	CZB	CZ C	CZ D	CZ E
Imballo in gabbia – m. 5	FC-74864	X	X	X	X
Imballo in gabbia – m. 6	FC-74865	X	X	X	X

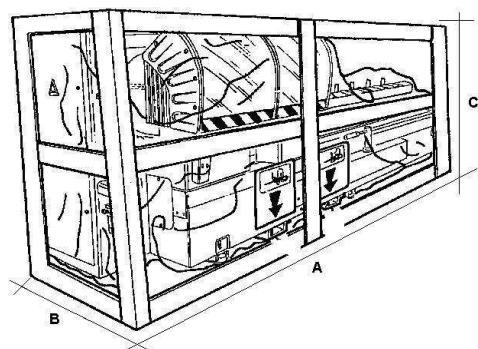

	A (mm)	B (mm)	C (mm)	Kg
m. 4	6170	1600	1670	158,00
m. 5	7170	1600	1670	184,00
m. 6	8170	1600	1670	225,00
CZ m. 5	7170	2000	1670	186,00
CZ m. 6	8180	1900	1700	214,00