

KT 504.2

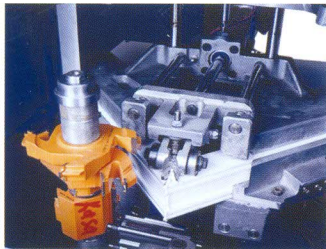

MACHINE TOOL ACQUAINTANCE

- Designed for cleaning processes of corner and surface of the plastic profiles after welding
- Specially alloyed aluminium table, strong sheet cabin, long-lasting electrostatic paint
- Pneumatic move, automatic running system
- Feature of automatic go-back of the process to the start point
- Secure cover switch at the back that prevents the machine running.
- Centering system that provides the profiles fitting properly to the 45 ° miter
- Automatic selection of blades for processes of 2 different profiles without changing blades
- Automatic fixing process of the clamps according to profile types
- Cabin bands which are adjustable to ground and isolate vibration
- Designed in accordance with the CE rules









LA MACHINE - OUTIL

- Conçu à nettoyer les processus de coin et de surface des profils de plastique après le soudage
- La table en aluminium spécialement alliée, la forte cabine de drap, la peinture électrostatique résistante
- Mouvement pneumatique, système de course à pied automatique
- La caractéristique d'automatiques retourne du processus au point de début
- Le changement de couverture sûr au revers qui prévient la course à pied de machine.
- Le fait de centrer le système qui fournit les profils correspondant correctement à la 45 mètre °
- La sélection automatique de lames pour les processus de 2 différents profils sans lames changeantes
- Le processus fixant automatique des attaches selon les types de profil
- Les bandes de cabine qui sont ajustables pour fonder et isoler la vibration
- Conçu conformément aux règles de CE

ОЗНАКОМЛЕНИЕ СТАНКА

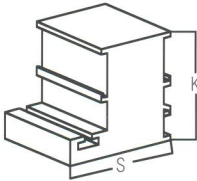
- Используется для зачистки углов и поверхностей пластиковых профилей после сварочных работ.
- Алюминиевая рабочая плита из специального сплава, прочный металлический корпус, долговечная электростатическая окраска.
- Пневматическое движение, автоматический режим работы.
- Возможность автоматического возврата процедуры в исходное положение.
- Предохранительная система включения станка посредством выключателя безопасности задней крышки.
- Система центрирования, обеспечивающая точную установку профилей под углом в 45 градус.
- Процедура одновременной зачистки 2 разных профилей без замены ножей, полностью автоматический выбор фрез по профилю.
- Свойство автоматической фиксации зажимов по разновидностям профилей.
- Резиновые подпорки корпуса, устраняющие вибрацию и регулируемые в зависимости от места установки.
- Дизайн в соответствии с нормами CE.

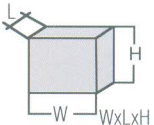
TECNICAL DATA ТЕХНИЧЕСКИЕ ХАРАКТЕРИСТИКИ LES CARACTÉRISTIQUES

TECHNICAL FEATURES								
				BAR	Hava tüke. Air cons.			
KT-504/2	0.55 KW 400V 50Hz	Dmax=230 mm Dmin=80 mm D=32 mm	n=3000 r.p.m.	S=100 m K=90 mm	6-8 Bar	60 Lt/dak. Lt./min.	77x105x150 cm	180 kg