

ORION - IV SN

Soldadora Automática de PVC com Quatro Cabeças sem Emendas e Padrão

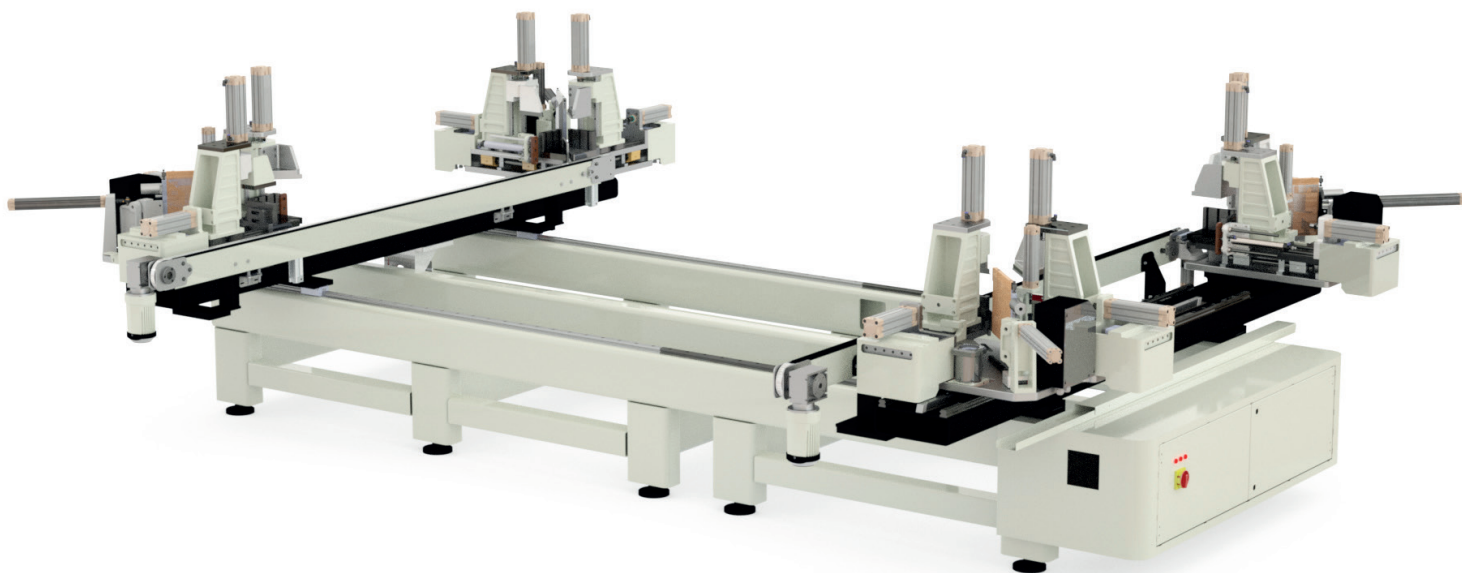

PVC



A soldadora contínua-normal automática com quatro cabeças controlada por PLC foi concebida para a soldagem simultânea de todas as quatro extremidades de perfis plásticos. Com capacidade para executar soldagens contínuas e normais com um único movimento, a ORION - IV SN chama a atenção pela facilidade de uso e grande capacidade de processamento.

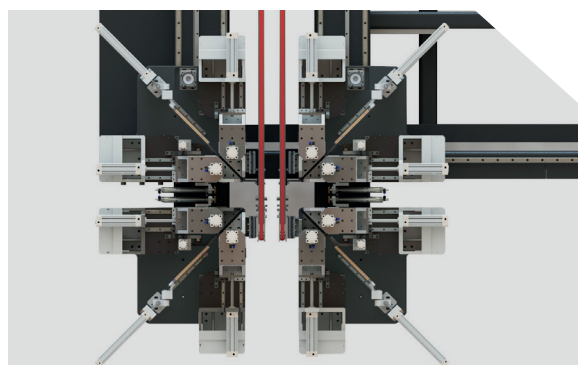
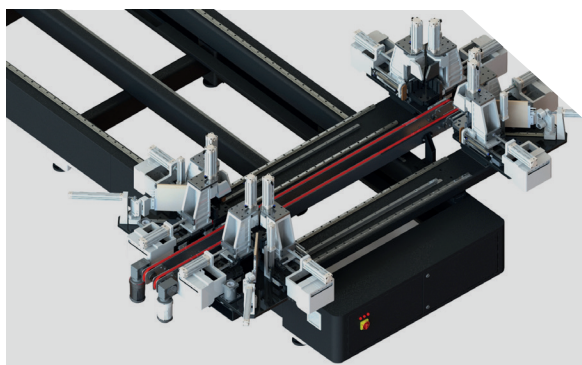

ORION - IV SN

Soldadora Automática de PVC com Quatro Cabeças sem Emendas e Padrão



CARACTERÍSTICAS

Usada para soldar as quatro extremidades de perfis de plástico

- » Movimento pneumático
- » Unidade automática de transporte de caixilhos
- » Programação de processos e ampla memória
- » Área de trabalho segura com barreira de segurança
- » Ajuste de tempo de soldagem e aquecimento controlado digitalmente
- » Ajuste de temperatura entre 0°C e 350°C com termostato eletrônico
- » Substituição do sistema de soldagem por meio de um botão
- » Painel de controle portátil com tela de toque
- » Sistema fácil e rápido de substituição do molde de soldagem
- » Processamento em lote e medição de precisão com sistema de controle PLC

EQUIPAMENTOS OPERACIONAIS

- » Painel de controle com tela de toque
- » Sistema de código de barras
- » Molde especial
- » Porta USB
- » Acesso remoto
- » Painel de controle portátil com tela de toque
- » Armário elétrico ventilado
- » Proteção de segurança

-
-
-
-
-
-
-
-

○ Optional

● Included

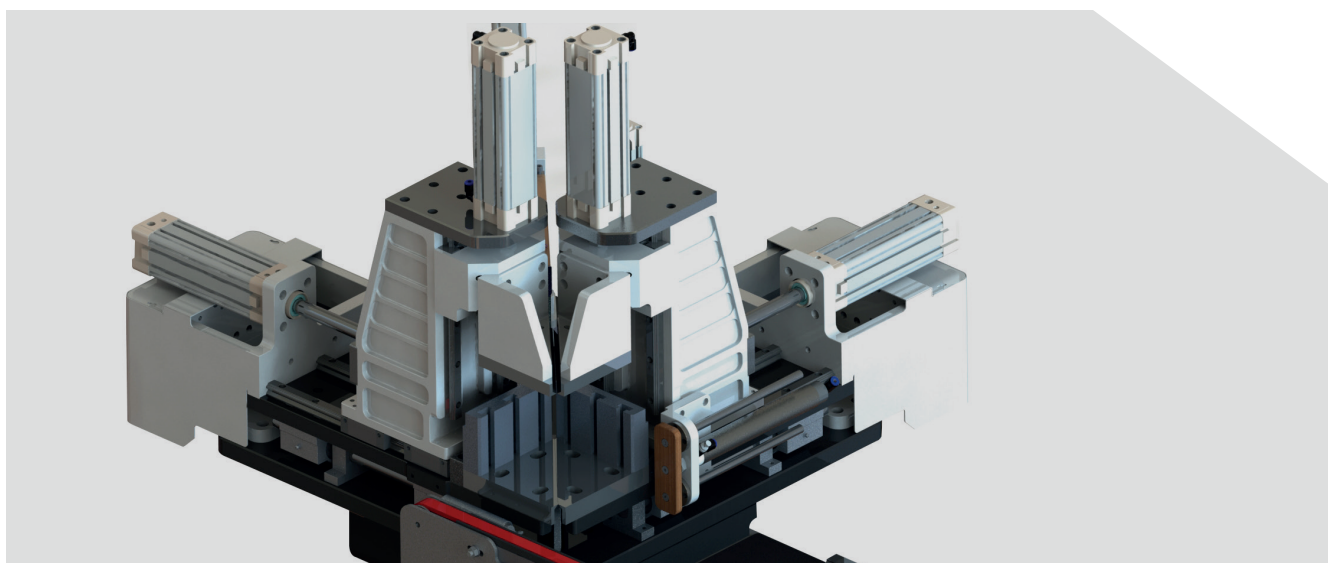

ORION - IV SN

Soldadora Automática de PVC com Quatro Cabeças sem Emendas e Padrão



PVC

DIMENSÕES DA ESTRUTURA DA UNIDADE DE SOLDAGEM

Altura mínima do perfil	30 mm
Altura máxima do perfil	150 mm
Dimensões mínimas da estrutura	470 mm x 570 mm
Dimensões máximas da estrutura	2000 mm x 3400 mm
A largura máxima do perfil	125 mm

VELOCIDADE DE POSICIONAMENTO

Eixo X (longitudinal)	40 m/min
Eixo Y (lateral)	30 m/min

UNIDADE DE CONTROLE

Unidade de controle PLC	●
Porta USB	●
Acesso remoto	●
Painel de controle portátil com tela de toque	●
Armário elétrico ventilado	●

INTERVALO DE SOLDAGEM

Unidade automática de saída de estruturas	●
Tamanho das rebarbas de soldagem	0.2 mm / 2 mm

ELETRICIDADE

Alimentação	30.4 kVa
Tensão	400V 3N PE AC
Frequência	50-60Hz

○ Optional

● Included

